



# Bedienungsanleitung Instruction Instructions de Service



## SNOOPY® Flyer Art.Nr. 24020



### THE MODEL

This detailed replica features:

- seven-pole Bühler motor
- propeller power
- four power pickups
- length: 230 mm (9.1 in)
- weight: 660 g (1.5 lb)

#### GARANTIE

Unsere Produkte sind Präzisionswertarbeit in Design und Technik. Wie bei einer wertvollen Uhr werden feinstmechanische Präzisionssteile von Hand gefertigt. Permanente Materialkontrollen, Fertigungskontrollen und die Endkontrolle vor Auslieferung garantieren unser gleichbleibend hohes Qualitätsniveau. Um wirklich ungetrübten Spaß zu haben, lesen Sie bitte diese Garantie- und Bedienungsanleitung.

Wir (ERNST PAUL LEHMANN PATENTWERK) auf dieses Produkt weltweit eine Garantie von **2 Jahren** ab dem Erstkauf für Fehlerfreiheit von Material und Funktion, sofern dieses Produkt mit Kaufbeleg bei einem von uns autorisierten Fachhändler erworben wurde.

Bei berechtigten Reklamationen innerhalb von 2 Jahren nach Kaufdatum werden wir gegen Vorlage des entsprechenden Kaufbelegs nach unserem Ermessen kostenlos nachbessern, bzw. kostenlosen Ersatz liefern. Sollten Nachbesserung oder Ersatzlieferung unmöglich sein, so räumen wir Ihnen nach unserem Ermessen eine angemessene Minderung ein oder erstatten Ihnen statt dessen den Kaufpreis zurück.

Unabhängig von diesen Garantieleistungen bleiben Ihnen selbstverständlich Ihre gesetzlichen Ansprüche insbesondere wegen Sachmängel erhalten. Um einen Anspruch auf Garantieleistung geltend zu machen, übergeben Sie bitte das bestandene Produkt, zusammen mit dem Kaufbeleg, Ihrem von uns autorisierten Händler. Um einen autorisierten Händler zu finden, wenden Sie sich bitte an eine der unten aufgeführten Service-Abteilungen. Sie können das Produkt auch, zusammen mit dem Kaufbeleg, an eine der beiden unten aufgeführten Service-Abteilungen einschicken. Die Einsendung erfolgt zu Ihren Lasten.

**ERNST PAUL LEHMANN PATENTWERK**  
Service-Abteilung Garantie  
Saganer Str. 1-5  
90475 Nürnberg  
Deutschland  
Telefon (09 11) 83 707-0

**LGB OF AMERICA**  
Warranty Service Department  
6444 Nancy Ridge Drive  
San Diego, CA 92121  
USA  
Tel: (858) 535-93 87

**Bitte beachten Sie:**

- Für Schäden durch unsachgemäße Behandlung oder Fremdeingriff sowie für Verschleißteile besteht kein Garantieanspruch.
- Transformatoren und Regler unterliegen strengen CE-UL-Vorschriften und dürfen nur vom Hersteller geöffnet und repariert werden. Zuwiderhandlungen bewirken zwingend Garantieverlust und generelle Reparaturverweigerung.
- Nur für USA: Diese Garantie gibt Ihnen genau definierte Rechte. Weiterhin verbleiben Ihnen unter Umständen je nach Bundesstaat weitere Rechte.

Wir sind sehr stolz auf unsere Produkte. Wir alle hoffen, daß sie Ihnen viele Jahre lang Freude bereiten.

#### WARRANTY

This precision product is made using quality designs and technology. Like a fine timepiece, it has been crafted by hand. Constant monitoring of materials and assembly, together with final testing, ensure a consistent level of high quality. To get the most enjoyment from this product, we encourage you to read the instructions and this warranty.

We (Ernst Paul Lehmann Patentwerk) warrant this product worldwide for **two years** from the date of original consumer purchase against defects in materials and workmanship, if purchased from an authorized retailer.

If you have a valid warranty claim, including proof of purchase from an authorized retailer, we will repair or replace the product at our discretion. If it is impossible to repair or replace the product, we will refund all or a reasonable portion of the purchase price at our discretion.

Of course, you may have other legal rights independent of this warranty, particularly in the case of material defects. To make a claim under this warranty, please bring the product, with the proof of purchase, to your authorized retailer.

To find an authorized retailer, please contact one of the service departments listed below. You may also send the product, with the proof of purchase, directly to one of the service departments listed below. You are responsible for any shipping costs, insurance and customs fees.

**ERNST PAUL LEHMANN PATENTWERK**  
Service-Abteilung Garantie  
Saganer Str. 1-5  
90475 Nürnberg  
Deutschland  
Telephone: (09 11) 83 707 0

**LGB OF AMERICA**  
Warranty Service Department  
6444 Nancy Ridge Drive  
San Diego, CA 92121  
USA  
Telephone: (858) 535-93 87

**Please note:**

- This warranty does not cover damage caused by improper use or unauthorized modifications/repairs. This warranty does not cover normal wear and tear.
- Transformers and controls are subject to strict CE and UL regulations and may only be opened and repaired by the manufacturer. Any violations automatically void this warranty and prevent any repair by us.

- U.S. only: This warranty gives you specific legal rights, and you may also have other rights which vary from State to State. We are very proud of our products, and all of us sincerely hope they give you many years of enjoyment!

#### GARANTIE

Nos produits de qualité supérieure sont le résultat du mariage de l'innovation et de la technologie. À l'instar d'une montre précieuse, tous les composants sont fabriqués à la main par nos artisans méticuleux. Un programme rigoureux d'assurance de la qualité, de la sélection des matériaux à l'assemblage et aux vérifications avant sortie des ateliers, garantissent un haut niveau de qualité constante. Afin d'obtenir la plus grande satisfaction de ce produit, veuillez lire la fiche d'instructions ainsi que cette garantie.

Nous (Ernst Paul Lehmann Patentwerk) garantissons ce produit, à l'échelle mondiale, contre tout vice de matière et de fabrication, pendant deux ans à partir de la date d'achat par l'acheteur original, si le produit a été acheté chez un détaillant autorisé.

Si vous demandez un recours en garantie pour un motif jugé recevable, joignez la preuve de l'achat chez un détaillant autorisé et nous réparerons ou remplacerons le produit à notre discrétion. S'il s'avère impossible de réparer ou de remplacer le produit, nous rembourserons, à notre discrétion, tout ou partie du prix d'achat. Vous pouvez disposer d'autres droits légaux en plus de cette garantie, en particulier en cas de vice de matière.

Pour initier une demande de règlement au titre de cette garantie, veuillez ramener le produit, avec la preuve d'achat, à votre revendeur autorisé. Pour trouver l'adresse d'un revendeur autorisé, veuillez entrer en rapport avec l'un des Centres de service après-vente ci-dessous. Vous pouvez également renvoyer le produit, avec la preuve d'achat, directement à l'un des Centres de service après-vente ci-dessous. L'expéditeur est responsable des frais d'expédition, de l'assurance et des frais de douane.

**ERNST PAUL LEHMANN PATENTWERK**  
Service-Abteilung Garantie  
Saganer Str. 1-5  
90475 Nürnberg  
ALLEMAGNE  
Tel.: (09 11) 83 707 0

**LGB OF AMERICA**  
Warranty Service Department  
6444 Nancy Ridge Drive  
San Diego, CA 92121  
ÉTATS-UNIS  
Tel.: (858) 535-93 87

**Veillez bien noter que :**

- Cette garantie ne couvre pas les dommages résultant d'une utilisation inadéquate, ni de modification/réparation non autorisée. Cette garantie ne couvre pas l'usure normale.
- Les transformateurs et commandes sont conformes aux normes rigoureuses CE et UL et ne peuvent être ouverts et réparés que par le fabricant. Toute violation à cet égard entraînera la perte impérative de tous les droits de garantie et un refus de toutes réparations, quelles qu'elles soient.

- États-Unis uniquement : Cette garantie vous donne des droits légaux spécifiques, et vous pouvez également avoir d'autres droits qui varient d'un Etat à l'autre. Nous sommes très fiers de nos produits et nous vous souhaitons des années d'amusement inoubliables avec votre hobby qui est également le nôtre.

Wolfgang, Rolf, Johannes  
Richter

Für drinnen und draussen - For indoors and outdoors

#### Achtung!

Verpackung und Betriebsanleitung aufbewahren!  
Nicht für Kinder unter 8 Jahren geeignet, wegen funktions- und modellbedingter scharfer Kanten und Spitzen.

#### Attention!

Save the supplied instruction and packaging!  
This product is not for children under 8 years of age. This product has small parts, sharp parts and moving parts.

#### Attention!

Veuillez conserver l'emballage et le mode d'emploi!  
Ne convient pas aux enfants de moins de 8 ans. Présence de petits éléments susceptibles d'être avalés.

#### Attenzione!

Conservare l'imballo e le istruzioni per l'uso!  
Non adatto a bambini di età inferiore agli 8 anni in quanto le strutture presentano spigoli vivi e punte acuminate.

#### Atención!

Guardar el carton de embalaje y las Instrucciones para el uso!  
No adecuado para niños menores de 8 años, debido a cantos y puntas peligrosas condicionadas por la función o el modelo.

#### Attentie!

Verpakking en gebruiksaanwijzing bewaren!  
Niet geschikt voor kinderen onder de 8 jaar omdat dit model functionele scherpe kanten en punten bezit.



# Shourt Line

Model Railroad Products & Service

ShourtLine.com

3 1 0 . 6 2 2 . 4 4 3 1

info@ShourtLine.com

P O B o x 1 7 8 6  
Oceanside, CA 92051



James Shourt  
Chief Engineer



Änderungen der technischen Ausführungen vorbehalten.  
We reserve the right to make technical alterations without prior notice.  
Modifications de constructions réservées.

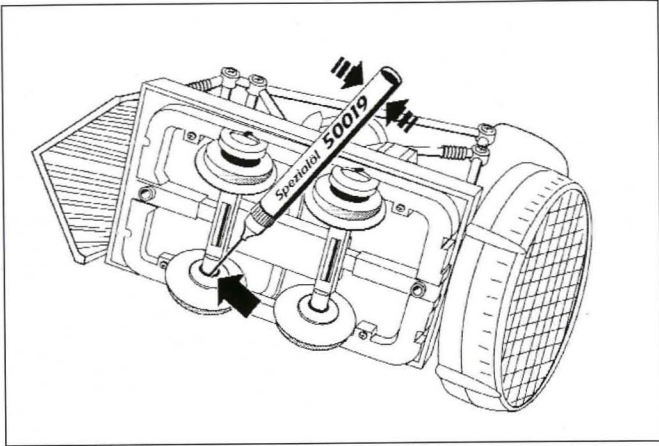

1

USA GB

Fig 1. Lubricating the wheels

F

Illustr 1. Graissage des roues

SP

Ilustr 1. Lubricación de las ruedas

USA GB

**THE PROGRAM**

This product is part of the unmatched LGB program of G-scale trains and accessories. For information on the complete LGB program, see the LGB catalog or go to [www.lgb.com](http://www.lgb.com). To find an authorized LGB retailer, contact us (see **Service**).

**OPERATION**

Propeller-driven railcars are fun because of their unique operating characteristics. For example:

- When you turn the speed control, the railcar will not move immediately. It takes time for the thrust of the propeller to build.
- Once the railcar starts to move, it will accelerate quickly. The thrust needed to overcome inertia is much greater than the thrust needed to maintain a constant speed.
- When you return the speed control to stop ("0"), the railcar will keep moving. To stop the railcar, create reverse thrust by reversing the speed control.

**Attention!** Excessive speed in curves may cause derailments. Remove any object that could be damaged from any potential derailment area.

**Attention!** This model does not have bumpers or couplers. It can be damaged by towing or hitting other LGB trains.

**Multi-Train System**

This model is not designed for installation of a Multi-Train System decoder. To use this model on a Multi-Train System layout, contact an LGB service station (see **Authorized Service**).

**Power Supply**

**Attention!** For safety and reliability, operate this model with LGB power supplies (transformers, power packs and controls) only. The use of non-LGB power supplies will void your warranty.

Use this model with LGB power supplies **with an output of at least 1 amp**. For more information on LGB power supplies for indoor, outdoor and multi-train operation, see the LGB catalog.

**Attention!** After extended operation, this model may leave carbon dust or other debris around the track. This dust and debris can stain carpet and other materials. Consider this when setting up your layout. Ernst Paul Lehmann Patentwerk and LGB of America are not liable for any damages.

**SERVICE**

**Do-It-Yourself Service Levels**

- Level 1 - Beginner
- Level 2 - Intermediate
- Level 3 - Advanced

**Attention!** Improper service will void your warranty. For quality service, contact your authorized retailer or an LGB factory service station (see **Authorized Service**).

**Hint:** Additional expert instructions for many LGB products are available at [www.lgb.com](http://www.lgb.com).

**Lubrication**

The axle bearings should be lubricated occasionally with a small amount of LGB Maintenance Oil (50019) (Fig. 1).

**Cleaning**

This model can be cleaned externally using a dry brush. Do not use liquid cleaning agents.

**Attention!** The figure is not weather-resistant. Protect from moisture.

**Replacing the wheel sets**

- Unplug the power pick-ups from the wheelsets.
- Use a rod, like a nail, to push the axles from one side out of the wheel mounts.
- Tilt the axles so the ends are below the wheel mounts.
- Push the axles to the other side.
- Remove the wheelsets.
- Install new wheelsets the same way.

**Maintenance parts**  
 50010 Smoke and Cleaning Fluid  
 50019 Maintenance Oil  
 67403 Ball Bearing Wheelsets,  
 2 pieces

**AUTHORIZED SERVICE**

Improper service will void your warranty. For quality service, contact your authorized retailer or one of the following LGB factory service stations:

**Ernst Paul Lehmann Patentwerk**

Reparatur-Abteilung  
 Saganer Strasse 1-5  
 D-90475 Nürnberg  
 GERMANY  
 Telephone: (0911) 83707 0  
 Fax: (0911) 83707 70

**LGB of America**

Repair Department  
 6444 Nancy Ridge Drive  
 San Diego, CA 92121  
 USA  
 Telephone: (858) 795-0700  
 Fax: (858) 795-0780

You are responsible for any shipping costs, insurance and customs fees.

**Hint:** Information on LGB products and LGB representatives around the world is available online at [www.lgb.com](http://www.lgb.com)

**CAUTION!** This model is not for children under 8 years of age. This model has small parts, sharp parts and moving parts. Save the supplied packaging and instructions.

**CAUTION!** Do not remove the propeller safety grille. Do not push any object through the propeller safety grille. If the propeller or propeller safety grille is damaged or defective, do not use this model. Send this model to an LGB service station (see **Authorized Service**).

Products, specifications and availability dates are subject to change without notice. Some products are not available in all markets and at all retailers. Some products shown are pre-production prototypes. LGB, LGB of America, LEHMANN and the LGB TOYTRAIN logotype are registered trademarks of Ernst Paul Lehmann Patentwerk, Germany. Other trademarks are the property of their owners. © 2004 Ernst Paul Lehmann Patentwerk.